

PORTES COULISSANTES

MULTI-POINTS PÊNE DORMANT À CROCHET ENTRE-AXES 85 mm.

SÉRIE 2I5K *slide & lock*

CARACTÉRISTIQUES

- Serrures pour portes coulissantes
- Serrure de 3 points avec manœuvre facilitée par relevage de béquille (90°) y verrouillage à la clef
- Fermeture par 3 crochets
- **Système anti-fausse manœuvre** (blocage de la poignée sur la position porte ouverte)
- Possibilité de fixation de la poignée 21,5 mm ↑↓ par vis passantes ou directement sur la serrure
- Têtière inox en U de 1850*16*6
- Boitier fermé de 15 mm.
- Vis de fixation de cylindre.

ACCESSOIRES EN OPTION

- Gamme complète de **cylindres**
- Étude personnalisée de gâches
- Autres têtieres sur demande

DESCRIPTION	RÉF.	DIMENSIONS		PANNETON	FINITIONS		PIÈCES
		B	A		TÊTIÈRE	CYLINDRE	

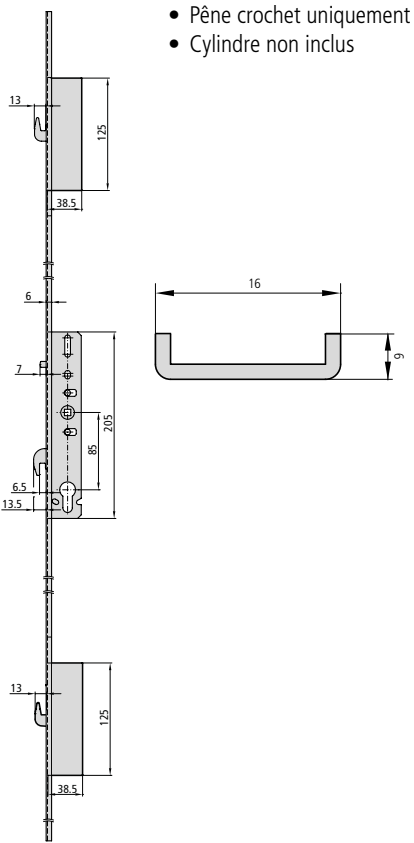

- Pêne crochet uniquement
- Cylindre non inclus

2I5K25/6U16	18	33	15	Al	1
• carré 7mm					
2I5K825/6U16	18	33	15	Al	1
• carré 8mm					